

## Sommaire

---

### Remarques importantes

- ▶ Conseils pour la mise au rebut 20
  - ▷ Emballage de votre nouvel appareil 20
  - ▷ Anciens appareils 20
- ▶ Conseils de sécurité et consignes 20

### Votre nouveau lave-linge

- ▶ Protection de l'environnement et économie d'énergie 20
- ▶ Description de l'appareil 21
- ▶ Le bac à lessive 22

### Conseils sur les lessives et la préparation du linge

- ▶ Produits lessiviels 23
- ▶ Indications pour le linge 24
  - ▷ Tri du linge 24
  - ▷ Conseils pour le lavage 24
  - ▷ Détachage 24

### Mise en service

- ▶ Premier lavage 24

### Lavage

- ▶ Tableau des programmes 25
- ▶ Lavage 26
  - ▷ Préparation 26
  - ▷ Ouverture du hublot 26
  - ▷ Chargement du linge 26
  - ▷ Introduction de la lessive 26
  - ▷ Fermeture du hublot 26
  - ▷ Sélection du programme de lavage 26
  - ▷ Sélection de fonctions additionnelles 26
  - ▷ Démarrage du programme 26
  - ▷ Durée du programme/état du programme 27
  - ▷ Modification du programme avant son démarrage 27
  - ▷ Terminaison du programme au moyen de l'arrêt cuve pleine 27
  - ▷ Fin du programme 27
  - ▷ Enlèvement du linge 27
  - ▷ Mise hors service de l'appareil 27
- ▶ Fonctions additionnelles 28
  - ▷ Programme ménageant 28
  - ▷ Prélavage 28

### Entretien, maintenance, nettoyage

- ▶ Programme hygiénique 28
- ▶ Nettoyage de l'appareil 28
  - ▷ Détartrage de l'appareil 28
  - ▷ Nettoyage du tambour 29
  - ▷ Tuyau d'arrivée de l'eau 28
  - ▷ Protection contre le gel 28
  - ▷ Vidange du tuyau d'arrivée de l'eau 28
  - ▷ Nettoyage du bac à lessive 29
  - ▷ Nettoyage de la pompe de vidange 29/30
- ▶ Nettoyage des filtres d'arrivée d'eau 30

### Réglages de base

- ▶ Sécurité enfants 31
- ▶ Arrêt cuve pleine 31
- ▶ Rinçage additionnel 31
- ▶ Niveau d'eau accru 31
- ▶ Réduction du temps de lavage 31
- ▶ Connexion au réseau électrique 31
- ▶ Programme hygiénique 31

### Pannes

- ▶ Réparer soi-même les petites pannes 32
- ▶ Messages de panne 33

### Après-vente

- ▶ Numéro de produit et numéro d'appareil 33

## Inhaltsverzeichnis Deutsch

---

- ▶ Siehe Seite 3

## Indice italiano

---

- ▶ Vedere pagina 35

## Conseils pour la mise au rebut

### Emballage de votre nouvel appareil

- ⚠ Débarressez-vous de l'emballage comme il se doit.
- ⚠ Les matériaux de l'emballage ne sont pas des jouets.  
Le recyclage de l'emballage permet d'épargner des matières premières et de réduire les volumes de déchets. L'emballage pourra être restitué au commerçant spécialisé ou au fournisseur.  
Tous les matériaux d'emballage utilisés sont écologiques et recyclables. Le carton est constitué de 80 à 100% de vieux papiers.  
Les pièces en bois n'ont pas été traitées chimiquement. Les feuilles sont en polyéthylène (PE); les banderoles, en polypropylène (PP) et les pièces de rembourrage exemptes de CFC, en mousse de polystyrène (PS). Ces matériaux, recyclables, sont exclusivement des composés d'hydrocarbures.

### Anciens appareils

- ⚠ Les appareils mis au rebut doivent être rendus inutilisables:  
Après avoir tiré la fiche réseau, ou fait défaire le branchement par l'électricien, sectionnez et enlevez le câble de réseau. Détruisez la serrure pour éviter que, en jouant, des enfants s'y enferment et mettent leur vie en danger. Votre ancien appareil contient des matières précieuses, qu'il convient d'envoyer au recyclage. Assurez-vous qu'il sera mis au rebut comme il se doit. Vous obtiendrez auprès de votre mairie les adresses des points de collecte et des lieux de reprise destinés à la mise au rebut des vieux appareils.  
Nous vous prions de contribuer ainsi à une élimination ou un recyclage respectueux de l'environnement.

## Conseils de sécurité et consignes

Cet appareil est conforme aux normes de sécurité des appareils électriques.

### À observer avant la mise en service:

- ⚠ Lisez attentivement les notices jointes avant de mettre en service votre lave-linge.  
Elles contiennent des informations importantes pour l'installation, l'utilisation et la sécurité de l'appareil.
- ⚠ Les réparations sont de la compétence exclusive du personnel technique dûment formé. Mal effectuées, elles peuvent entraîner de notables dégâts matériels et de graves dangers pour l'utilisateur.
- ⚠ Conservez soigneusement les notices, à l'intention des autres utilisateurs actuels et futurs.
- ⚠ Installez l'appareil conformément aux instructions de montage.  
Retirez les sécurités de transport et conservez-les.
- ⚠ Ne branchez pas un appareil visiblement endommagé. En cas de doute, posez la question au service après-vente ou au revendeur.

### À observer lors du lavage:

- ⚠ Ne laissez pas d'enfants sans surveillance à proximité de l'appareil.
- ⚠ Éloignez les animaux domestiques de l'appareil.
- ⚠ N'utilisez l'appareil qu'en milieu domestique, pour laver des textiles lavables en machine.
- ⚠ Ne touchez pas le hublot lors des lavages à haute température.

### À observer après la fin du programme:

- ⚠ Ne mettez pas la main dans le tambour lorsqu'il tourne.
- ⚠ Fermez le robinet de l'eau.
- ⚠ Si vous débranchez l'appareil sans avoir fermé le robinet de l'eau, le dispositif anti-inondation dont est muni l'appareil n'agit pas.

### À observer pour protéger l'appareil:

- ⚠ Ne grimpez pas sur l'appareil.
- ⚠ Ne vous asseyez pas et ne vous appuyez pas sur le hublot: danger de basculement!

### À observer lors du transport:

- ⚠ Montez les sécurités de transport.
- ⚠ Attention lors du transport de l'appareil (risque de basculement). Ne soulevez pas l'appareil avec les parties avant!

## Protection de l'environnement et économie d'énergie

Vous laverez avec le maximum d'économie, et en protégeant au mieux l'environnement, si vous chargez la machine avec le plus possible de linge. Ne dépassez cependant pas les quantités maximales indiquées. Voir le tableau des programmes, p. 25.

### Economie d'eau, d'énergie et de produits lessiviers

Renoncez au prélavage pour le linge normalement

### Economie de produits lessiviels:

Dosez la lessive d'après la dureté de l'eau, le degré de salissure et la quantité de linge, et observez les indications figurant sur les emballages.

## Description de l'appareil

### Panneau de commande et d'affichage

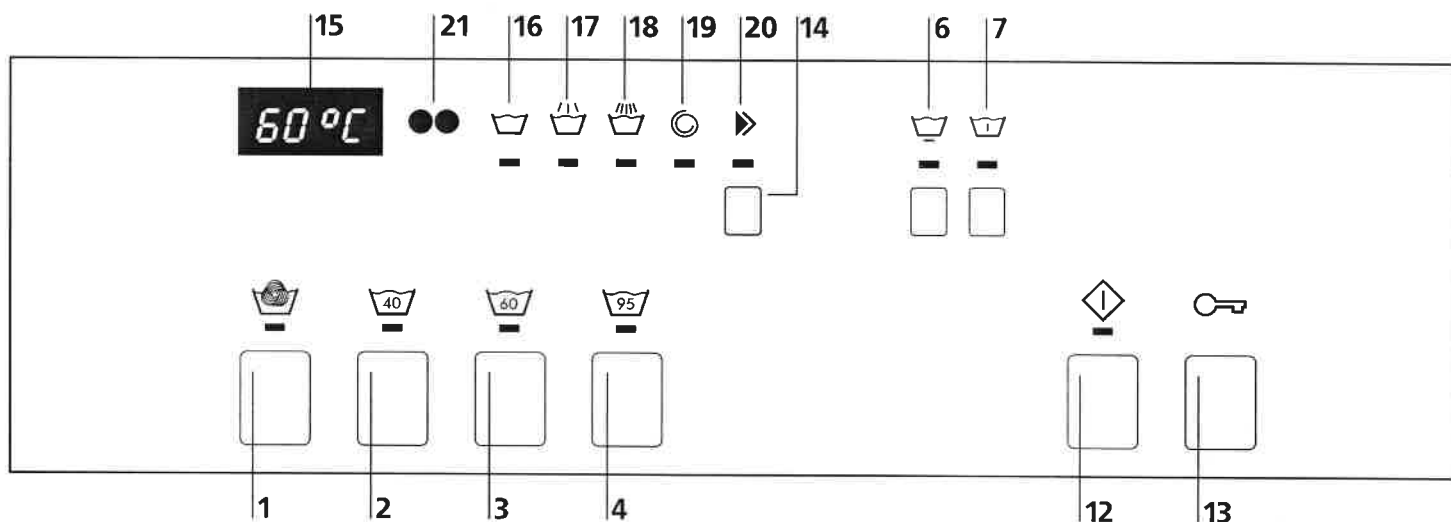

### Programmes (sans prélavage)

- 1 Laine 30°C
- 2 Couleurs 40°C
- 3 Couleurs 60°C
- 4 Blanc 95°C

### Fonctions additionnelles

- 6 Programme ménageant
- 7 Prélavage
- 12 Démarrage du programme
- 13 Ouverture du hublot
- 14 Marche rapide

### Indications

- 15 Affichage numérique
- 16 État du programme prélavage / lavage
- 17 État du programme rinçage
- 18 État du programme dernier rinçage / rinçage délicat
- 19 État du programme essorage
- 20 Indication de fin de programme

### Interfaces

- 21 CSM-Control System Merker  
(interface PC pour service après-vente)

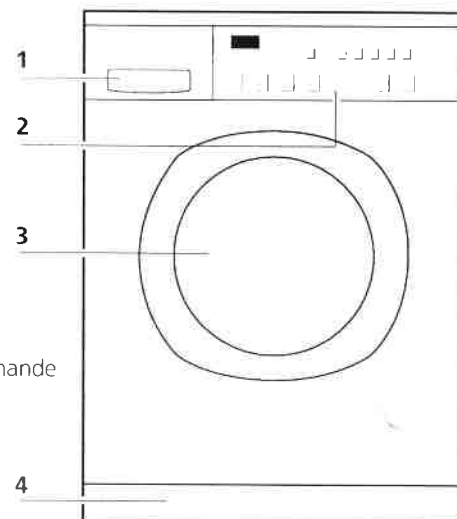

- 1 Bacs à lessive
- 2 Panneau de commande et d'affichage
- 3 Hublot
- 4 Volet d'entretien pour pompe de vidange

## Bac à lessive

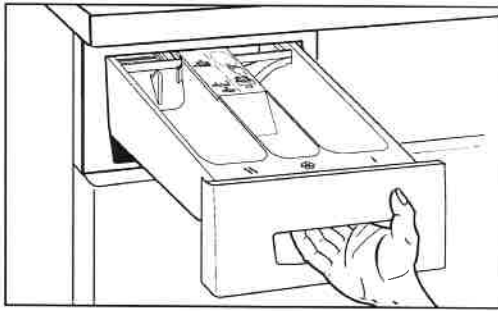

► Tirez le bac à lessive jusqu'à la butée. Versez la lessive ou le produit d'entretien dans les compartiments I, II ou ☼ :

**Compartiment I:** détergent pour pré-lavage et trempage.

**Compartiment II:** détergent pour lavage principal et blanchiment, détergent et amidon.

**Compartiment ☼:** additifs pour dernier rinçage, par ex. assouplissants liquides.

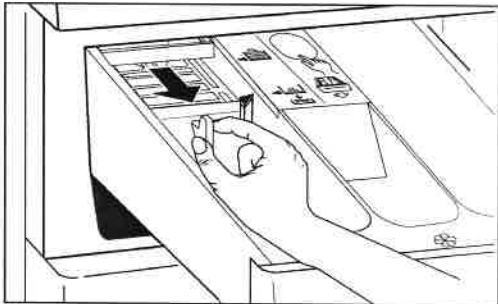

Vous pouvez pousser la cloison dans le compartiment II en fonction de la nature et de la quantité des produits lessiviels.

Si vous utilisez une faible quantité de lessive en poudre, par ex. une lessive en poudre compacte:

► Tirez la cloison vers l'avant; la flèche sur la cloison montre le symbole ▲.

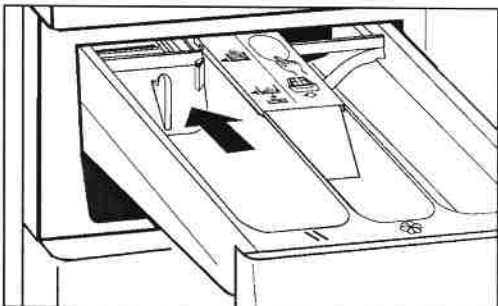

Si vous utilisez de grosses quantités de lessive en poudre:

► Poussez vers l'arrière la cloison jusqu'à la butée (position à la livraison).

La flèche sur la cloison montre le symbole ▣.

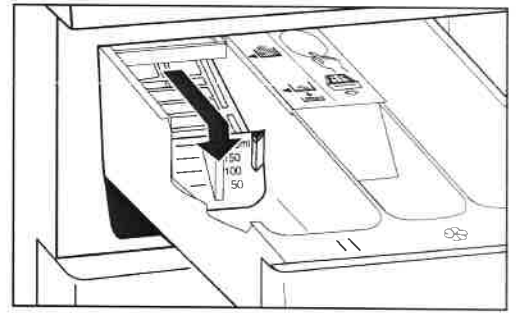

Si vous utilisez des lessives liquides:

► Tirez la cloison vers l'avant jusqu'à la butée et appuyez vers le bas. La flèche sur la cloison montre le symbole ▲. La graduation sur la cloison facilitera le dosage de la lessive liquide.

### Remarque

Vous pouvez également utiliser un gobelet doseur pour lessives liquides, par ex. une boule, et la placer dans le tambour avec le linge.

Retirez le gobelet doseur du linge à la fin du programme.

## Produits lessiviels

Vous pouvez utiliser tous les produits lessiviels liquides ou en poudre disponibles dans le commerce pour les lave-linge.

- ⚠ N'utilisez en aucun cas de nettoyeurs contenant des solvants. Il y a risque de dommages pour des parties de l'appareil et de dégagement de vapeurs toxiques, et en outre danger d'incendie ou d'explosion.
- ⚠ Les textiles ayant été traités au moyen de nettoyeurs contenant des solvants doivent être abondamment rincés à l'eau pure avant le lavage à la main.
- ⚠ N'utilisez que des adoucissants, colorants, décolorants et autres additifs dont le fabricant autorise explicitement, dans sa notice, l'emploi dans les lave-linge. Observez minutieusement les modes d'emploi correspondants.
- ⚠ N'ajoutez d'amidon qu'au moment du dernier rinçage (finissage), car à toutes les autres étapes du lavage il y a danger d'explosion.
- ⚠ Conservez produits lessiviels et activateurs de lavage pour le linge hors de portée des enfants.
- ⚠ Rangez lessives, produits auxiliaires et autres additifs dans un endroit sec et frais, car les grumeaux d'agent de lavage peuvent provoquer des problèmes de fonctionnement.

### Quantité de produit lessiviel

Seul un dosage correct permet d'obtenir de bons résultats de lavage. Observez les indications figurant sur l'emballage. Utilisez la cloison pour lessive liquide présente dans le bac à lessive, ou employez les auxiliaires de dosage (boules, sachets, etc.) contenus dans les paquets.

La quantité de produit lessiviel dépend:

- de la dureté de l'eau,
- du degré de salissure,
- de la quantité de linge,
- des indications relatives au produit concerné.

Les quantités de lessive indiquées sur les emballages sont valables pour des tambours complètement remplis. Pour des volumes de linge plus petits ou des degrés de salissure moindres, réduisez la quantité de lessive.

Si les quantités de lessive sont trop faibles, cela ne se remarque qu'après plusieurs erreurs de ce genre:

- Le linge devient gris ou n'est pas propre.
- Il peut se former sur le linge des taches gris-brunâtre à l'aspect de petits points.
- Les résistances s'entartrent.

Conséquences d'un surdosage:

- une pollution inutile de l'environnement
- une insuffisance des mouvements du linge à cause de l'excès de mousse, d'où de mauvais résultats de lavage.

### Adoucisseurs

Pour les duretés d'eau de 2 à 4 (de 13 à 37 °fH), on peut utiliser des adoucisseurs appropriés. Observez les indications visibles sur les emballages!

Dans ce cas, dosez la lessive comme pour une dureté d'eau 1 (0 à 12 ° fH). Versez d'abord la lessive, puis l'adoucisseur dans le même compartiment. Ainsi le produit pénétrera-t-il mieux lors du rinçage.

### Assouplissants liquides et épais

Versez-les dans le compartiment . Ne dépassez pas le repère «max.», sinon ce produit se mélangera avec la lessive au début du programme et non à l'étape «rinçage assouplissant». Avant de verser, remuez les assouplissants épais avec un peu d'eau pour éliminer les grumeaux, afin que le trop-plein ne se bouche pas.



### Agents de blanchiment, sel détachant

On peut utiliser, en outre, des agents de blanchiment et des sels détachants en poudre sur les textiles à taches décolorables.

Versez d'abord la lessive et ensuite l'agent de blanchiment ou le sel détachant dans le compartiment **II**, les produits se dissoudront mieux.

## Conseils pour le linge

### Tri du linge

- ⚠ Tenez compte des symboles d'entretien figurant sur les textiles.
- ⚠ Triez le linge selon le type de tissu et le degré de salissure.
- ⚠ Les articles en pure laine ou à base de laine doivent en outre porter une indication telle que «ne feutre pas» ou «lavable à la machine car ils risqueraient de feutrer au lavage!
- ⚠ Le linge portant l'un des symboles d'entretien suivants ne peut être lavé à la machine:
  - lavage à la main 
  - à ne pas laver 
- ⚠ Lavez séparément les vêtements de couleur neufs. Ils risqueraient de déteindre!  
Triez le linge selon les couleurs. Lavez séparément le blanc et les couleurs, sinon le blanc deviendra gris. Ne dépassez pas les quantités maximales, car la surcharge nuit au résultat du lavage.

### Conseils pour le lavage

- ▶ Retirez du linge les corps étrangers tels qu'épingles de sûreté, trombones, pièces de monnaie, etc.
- ▶ Enlevez à la brosse le sable des poches et rabats.
- ▶ Fermez fermetures-éclair, crochets et oeillets.
- ▶ Boutonnez enveloppes d'édredon et taies d'oreiller, et liez ensemble les ceintures de tissu et rubans de tablier.
- ▶ Sur les rideaux, liez les galets métalliques et anneaux en plastique dans un filet à linge ou une taie d'oreiller.
- ▶ Lavez dans un filet à linge ou une taie d'oreiller le linge particulièrement fragile, par ex. les collants fins, les rideaux ou encore les petites pièces telles que socquettes et mouchoirs.
- ▶ Mettre sur l'envers les pantalons, les lainages ou textiles tissés tels que maillots, T-shirts et sweat-shirts.
- ▶ Pour les soutien-gorge, assurez-vous qu'ils résistent à la machine à laver.
- ⚠ Dans le cas des soutien-gorge à armature, lavez-les dans un filet à fines mailles, car les tiges peuvent se détacher pendant le lavage, passer par les trous du tambour et causer des dégâts.
- ⚠ Les rideaux qui, au bout d'un certain temps, défraîchissent par le soleil perdent de leur résistance, pourraient souffrir d'un traitement mécanique, la faute serait attribuée à tort à la machine.

### Détachage

C'est immédiatement, tant qu'elles sont fraîches, qu'il convient d'enlever les taches, ou tout au moins les prétraiter. Essayez d'abord avec de l'eau et du savon. Ne frottez pas le tissu, tapotez-le. Les taches sèches partent difficilement et ne peuvent quelquefois être enlevées qu'au prix de lavages répétés.

## Mise en service

- ⚠ Installez la machine conformément aux instructions de montage.

### Premier lavage (sans linge)

Effectuez un premier cycle de lavage sans linge, afin de chasser les restes de l'eau utilisée dans les contrôles de fabrication.

1. Assurez-vous que la sécurité de transport présente sur l'arrière de l'appareil a été enlevée (v. instructions de montage).
2. Ouvrez le robinet de l'eau.

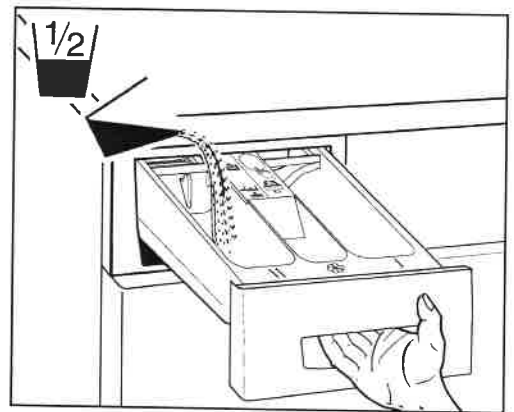

3. Tirez le bac à lessive au dehors, jusqu'à la butée.
4. Versez dans le compartiment II (à gauche) un demi-gobelet de mesure de lessive pour lavages ordinaires. N'utilisez pas de lessive pour linge délicat ou pour lainages, car elle formerait trop de mousse.
5. Pressez la touche «Couleurs 60°» .
6. Pressez la touche de démarrage. Le programme s'effectue.
7. Le programme achevé, l'appareil est prêt pour les lavages.

## Tableau des programmes



Tenez toujours compte des indications d'entretien du fabricant du textile.

Indication d'entretien de linge	Quantité max.	Type de linge/tissus	Touche de sélection des programmes	Consomm. appr. de courant en kWh	Consomm. appr. d'eau en l	Durée en min. Progr. export.	Progr. suisses
	1,6 kg	<b>Laine 30°C</b> ▶ Marque «laine» avec indication additionnelle «ne feutre pas» ou «lavable à la machine» ▶ Textiles laine ou laine mélangée en machine		0,25	58	36	36
	2 kg	<b>Linge délicat 40°C</b> ▶ Textiles particulièrement délicats en coton ou en fibres mélangées, synthétiques, soie ▶ Rideaux, robes, blouses, jupes		0,6	63	63	63
	2,5 kg	<b>Linge d'entretien facile 40°C</b> ▶ Coton d'entretien aisé ou textiles en fibres mélangées sans besoin de repassage, vêtements extérieurs		0,6	50	48	59
	2,5 kg	<b>Linge d'entretien facile 60°C</b> ▶ Coton d'entretien aisé ou textiles en fibres mélangées sans besoin de repassage, chemises, blouses		1,3	50	55	65
	2,5 kg	<b>Linge d'entretien facile 95°C</b> ▶ Coton à apprêt résistant à l'ébullition ▶ Textiles délicats en coton blanc ou de couleur résistante, sans besoin de repassage ▶ Chemises, couches, literie, layette		2,2	64	62	77
	5 kg	<b>Couleurs 40°C</b> ▶ Coton de couleur à teinture non résistante à la température ▶ Vêtements de sport, jeans, pulls		0,7	59	51	64
	5 kg	<b>Couleurs 60°C</b> ▶ Coton de couleur, toile ▶ Literie, tabliers, jeans, serviettes à mains, chemises, sous-vêtements		1,4	59	66	74
	5 kg	<b>Blanc 95°C</b> ▶ Coton et toile de couleur résistante ▶ Literie, linge de table, serviettes à mains, sous-vêtements		2,7	69	80	91

Les valeurs de consommation et durées de programme indiquées sont orientatives et ont été déterminées en conditions normalisées. Des variations jusqu'à 10% sont possibles. Pour les appareils à puissance connectée réduite, demandez les durées de programme correspondantes.

**Pour les lave-linge possédant un raccord d'eau chaude, tenez compte des points suivants:**

⚠ La température admissible de l'eau chaude est de 60°C au maximum.

- Dans les programmes de prélavage et de lavage laine, seul l'eau froide est dosée.
- Aux températures dépassant 30°C, l'eau est mélangée automatiquement à la température de lavage programmée.
- Pour les textiles souillés de sang ou d'albumine, il y a lieu de choisir un programme de prélavage, afin que les taches puissent être éliminées par lavage à moins de 30°C et ne risquent pas de se fixer dans le tissu aux températures plus élevées.

## Lavage

### Préparation

Vérifiez :

- ▶ si le couvercle de la pompe est bien vissé (v. nettoyage / entretien, p. 30).
- ▶ si la fiche réseau est insérée, ou si l'interrupteur mural est enclenché.
- ▶ si le robinet de l'eau est ouvert.

L'appareil est prêt à l'emploi dès que tous les témoins de contrôle brillent ou sont éteints en mode repos. Si un témoin brille en permanence, procédez comme suit : presser la touche de marche rapide jusqu'à ce que le programme s'achève et que le témoin correspondant s'allume. Attendez qu'il se mette à clignoter et pressez la touche «Porte» (enlever éventuellement le linge).

### Ouverture du hublot



▶ Pressez la touche «porte».

- Le hublot s'ouvre d'un coup.

▶ Attention : elle ne s'ouvre que si l'alimentation principale en courant est assurée.

### Chargement du linge

- ⚠ Avant de charger le linge, assurez-vous qu'aucun corps étranger ou éventuellement animal domestique ne se trouve dans l'appareil.
- ⚠ Laissez sécher à l'air libre les vêtements qui ont été détachés auparavant avec des solvants, tels que détachants ou éther de pétrole. Risque d'explosion!
- ⚠ Veillez à ce que le linge à laver ne contienne pas de corps étrangers (par ex. épingles, pièces de monnaie, trombones). Ceux-ci, mais aussi les textiles à renforcements métalliques, peuvent endommager des pièces de l'appareil (par ex. le tambour, le bac à lessive). Celles-ci peuvent à leur tour endommager le linge.
  - ▶ Placez le linge de façon bien aérée dans le tambour, petites et grandes pièces mélangées.

### Introduction de la lessive

Voir. p. 22 et 23.

- ⚠ Assurez-vous que le bac à lessive ne contient aucun corps étranger.
- ⚠ Le dosage achevé, refermez doucement le bac à lessive jusqu'à ce que vous entendiez un déclic.
  - ▶ Risque de dégâts causés par l'eau!

### Fermeture du hublot

- ▶ Fermez la porte, en la poussant en position jusqu'à ce que la fermeture émette un déclic audible.
- ▶ Veillez à ce qu'aucune pièce de linge ne reste coincée entre hublot et joint de caoutchouc.



Si la porte n'est pas fermée, un interrupteur de sécurité empêche la mise en service de l'appareil.

### Sélection du programme de lavage

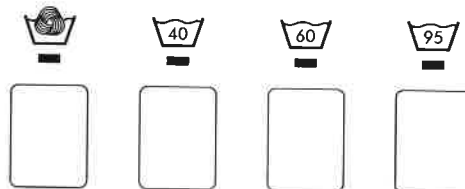

▶ Pressez la touche de programme.

- Le témoin du programme choisi s'allume.
- La température de lavage s'affiche d'abord, puis la durée du lavage.

### Sélection de fonctions additionnelles



Une fois le programme sélectionné, on voit s'allumer les témoins des fonctions additionnelles pouvant être insérées en cas de besoin.

- ▶ Pressez la ou les touches de fonction désirées (v. fonctions additionnelles, p. 28).
- La ou les témoins de la/des fonction(s) additionnelle(s) choisie(s) s'allument.
- On voit s'afficher les valeurs de programme modifiées telles que durée, vitesse d'essorage, température, etc.

### Démarrage du programme



▶ Pressez la touche de démarrage.

- Le témoin s'allume, et le programme se déroule automatiquement.



Si la sécurité enfants est activée :

- ▶ Tout en tenant pressée la touche de marche rapide, agissez sur la touche de démarrage.



**Durée du programme / état du programme**

Les étapes individuelles du programme et le temps restant s'affichent tout au long du déroulement du programme de lavage. (V. aussi les indications p. 21).

**Modification du programme avant son démarrage**

- ▶ Pressez à nouveau la touche du programme désiré.
- Tous les témoins des fonctions additionnelles choisissables se remettent à clignoter, et tous les réglages sont effacés.
- ▶ Choisissez éventuellement les fonctions additionnelles.
- ▶ Mettez le programme en marche.

**Terminaison du programme au moyen de «l'arrêt cuve pleine»**

Vous avez choisi la fonction additionnelle «Arrêt cuve pleine» (E1-1).  
Le linge reste dans sa dernière eau de rinçage. Le témoin «Assouplissement», sur l'indicateur d'état du programme, clignote.

**Mettre fin au programme:**

- ▶ Pressez la touche de démarrage.
- L'eau est évacuée par pompage, et le linge, essoré.

**Fin du programme**

La fin du programme est annoncée par l'affichage de 0h00 ainsi que par le clignotement du témoin «Fin du programme».

**Phase anti-froissage**

La phase anti-froissage à la fin du programme dure 5 min. (sauf programme Laine) et permet que le linge ne reste pas en boule dans le tambour.

**Enlèvement du linge**

- A la fin de la phase anti-froissage:

 Pressez la touche d'ouverture du hublot et

- ▶ enlevez le linge.



Enlevez du tambour et du joint de caoutchouc les éventuels corps étrangers (par ex. trombones!)  
**Sinon, risque de rouille!**

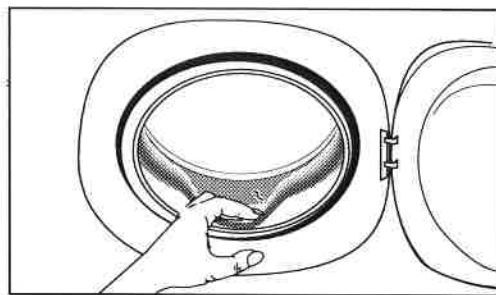

Laissez le hublot entrouvert, afin que l'appareil puisse sécher.

**Mise hors service de l'appareil**

- Fermez le robinet de l'eau.
- Ouvrez l'interrupteur mural.

## Fonctions additionnelles

Outre les divers programmes standard de lavage, votre lave-linge vous offre la possibilité de personnaliser ses programmes.

Le choix d'une ou plusieurs fonctions additionnelles vous permettra d'ajuster votre programme de lavage d'après les particularités spécifiques de votre linge.

► Vous avez en outre la possibilité d'adapter votre lave-linge à vos besoins en modifiant ses réglages de base (v. p. 31).

### Programme ménageant



Pour le linge d'entretien facile et les textiles particulièrement délicats en coton, fibres mélangées, synthétiques, soie.

### Pré lavage



Pour les textiles fortement souillés et tachés, et les vêtements de travail.

La température de lavage est de 30°C.

Versez ¼ de la lessive dans le compartiment I.

Attention: aucun pré lavage n'est prévu dans le programme pour la laine, afin de ménager les fibres.

## Entretien / maintenance / nettoyage

### Programme hygiénique

Cette machine à laver automatique comporte un programme hygiénique avec affichage correspondant.

Ce programme permet d'effectuer un nettoyage hygiénique de la machine. On conseille celui-ci surtout lorsqu'un autre utilisateur a effectué avant vous une lessive à moins de 60°.

La machine affiche ceci en faisant apparaître sur le visuel, en cas de sélection d'un programme à moins de 60°, le message clignotant «60» pendant les 2 secondes précédant la sélection du programme avant d'afficher la température et la durée du lavage prévu par le programme que vous avez choisi.

Dans ce cas, commencez votre lessive par un lavage à 60° ou à 95°, ou sélectionnez le programme hygiénique.

#### Remarque

● Si vous désirez renoncer à des mesures hygiéniques additionnelles, vous pourrez aussi lancer directement, au moyen de la touche de démarrage, le programme que vous avez choisi.

### Démarrage du programme hygiénique

Versez environ ¼ dl d'agent pour lavage principal dans le compartiment I du bac à lessive.

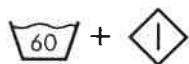

Pour lancer le programme hygiénique, maintenez enfoncée la touche Couleurs 60°C et pressez la touche de démarrage.



N'exécutez jamais le programme hygiénique avec du linge!

### Nettoyage de l'appareil



Avant toute opération d'entretien, maintenance ou nettoyage, assurez-vous que l'alimentation électrique a été coupée.



N'aspergez en aucun cas l'appareil avec de l'eau.



N'utilisez pas de solvants! Ces produits peuvent endommager des pièces de l'appareil, dégagent des vapeurs toxiques et engendrent un danger d'explosion!

Ne nettoyez la caisse et les commandes qu'au moyen d'une savonnée ou d'un nettoyeur commercial non abrasif et exempt de solvants.

### Détartrage de l'appareil

En général, il n'est pas nécessaire de détartrer l'appareil si les produits lessiviels sont bien dosés.



Les détartrants contiennent des acides et peuvent attaquer des parties de l'appareil et décolorer le linge. Si vous désirez détartrer, malgré tout, observez les indications du fabricant qui figurent sur l'emballage.

### Nettoyage du tambour

Éliminez au moyen d'un nettoyant exempt de chlore (tenir compte des ingrédients mentionnés sur l'emballage) les taches de rouille causées sur le tambour par le séjour d'objets métalliques.



N'utilisez jamais de tampons abrasifs!

### Tuyau d'arrivée de l'eau

Afin d'éviter les dommages dus à l'eau, nous conseillons, après 5 ans environ, d'en faire vérifier par un spécialiste l'état irréprochable.

### Protection contre le gel

Si l'appareil est installé dans un local exposé au gel, il y aura lieu, immédiatement après chaque emploi, de chasser tous les restes d'eau de la pompe de vidange et du tuyau d'arrivée de l'eau.

### Écoulement de la pompe de vidange

V. «Nettoyage de la pompe de vidange», p. 29/30.

### Vidange du tuyau d'arrivée de l'eau

- Fermez le robinet de l'eau.
- Dévissez le tuyau au niveau du robinet de l'eau et laissez l'eau s'écouler dans un récipient.
- Revissez le tuyau au robinet de l'eau.

### Nettoyage du bac à lessive

1. Tirez le bac à lessive jusqu'à la butée.
2. Appuyez sur l'arrière au milieu du couvercle du compartiment à assouplissant.

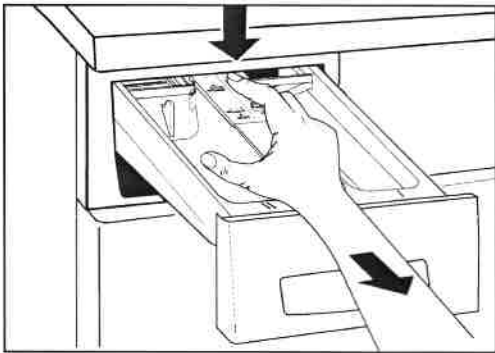

3. Faites sortir la cloison.

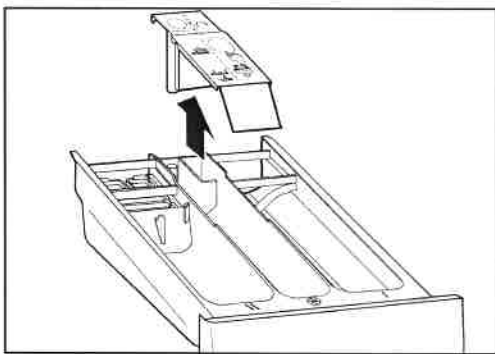

4. Nettoyez compartiments et cloison à l'eau courante.

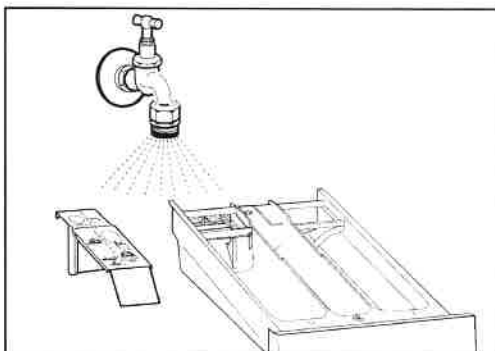

5. Remplacez la cloison dans le bac à lessive.

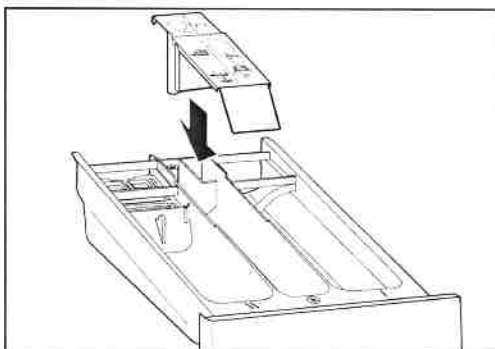

6. Remplacez le bac à lessive dans l'appareil.

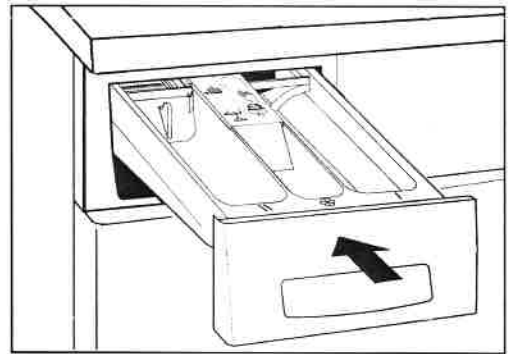

### Nettoyage de la pompe de vidange

Un tel nettoyage s'impose:

- si, étant bloquée par des corps étrangers (par ex. boutons, épingles), la pompe ne vidange pas l'eau. (Message de panne H-02)
- après le lavage de textiles fortement pelucheux.
- Si la pompe est bouchée, il peut s'écouler jusqu'à 20 litres d'eau. Préparez un seau.



Danger de brûlures! Laissez refroidir la lessive bouillante.

#### Comment nettoyer

1. Retirez le panneau du socle sur la face avant de l'appareil.  
Tournez les systèmes de fermeture du panneau au moyen d'une pièce de monnaie ou d'un tournevis. Les fentes doivent se trouver à l'horizontale. Saisissez le panneau par dessous, en son milieu, avec les mains, soulevez-le légèrement et tirez-le vers vous.

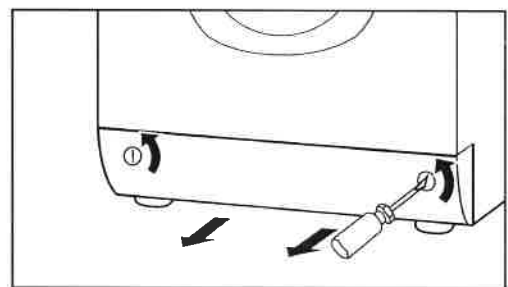

2. Faites sortir le tuyau de vidange, retirez-en le bouchon de fermeture, laissez l'eau s'écouler dans le panneau du socle. Répétez l'opération plusieurs fois si nécessaire.

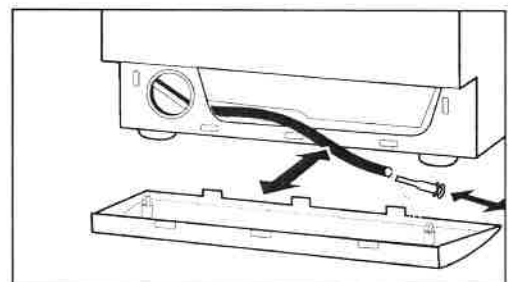

3. Bouchez le tuyau de vidange et encliquetez-le dans son support.

4. Dévissez le couvercle de la pompe.

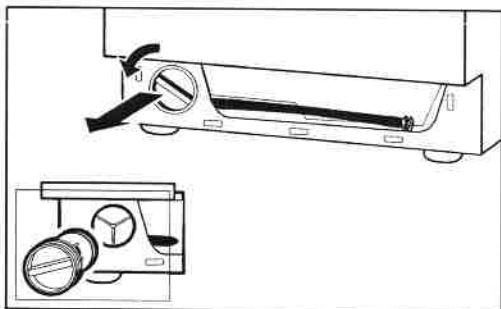

5. Enlevez corps étrangers et dépôts de peluches. Nettoyez l'intérieur de la pompe. Les ailettes de celle-ci doivent pouvoir tourner.
6. Revissez le couvercle de la pompe.
7. Remettez en place le volet d'entretien, et refermez les fermetures. Les fentes doivent être verticales.

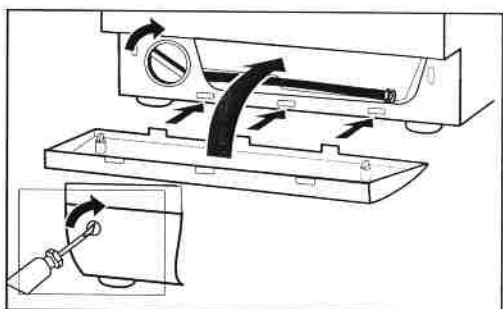

8. Choisissez le programme de lavage et, dès que l'eau cesse d'arriver, interrompez-le au moyen de la touche de marche rapide. Cette manœuvre empêchera, lors du lavage successif, que du produit lessiviel s'écoule inutilisée dans le système d'évacuation.

### Nettoyage des filtres de l'arrivée d'eau

Les filtres dans la conduite d'arrivée d'eau doivent être nettoyés lorsque, à robinet ouvert, il n'y a pas assez d'eau en quantité suffisante qui arrive dans l'appareil. Le message de panne H-01 s'affiche. Ces filtres se trouvent dans le raccord vissé du tuyau au niveau du robinet d'eau, et sur l'arrière de l'appareil.

#### Processus de nettoyage:

1. Fermez le robinet de l'eau.
2. Sélectionnez le programme, démarrez-le et, après 20 secondes environ, interrompez-le au moyen de la touche de marche rapide. Ceci permet de réduire la pression dans le tuyau d'arrivée d'eau.

### Appareils sans Aquastop

3. Dévissez le tuyau au niveau du robinet de l'eau et rincez le filtre à l'eau courante.

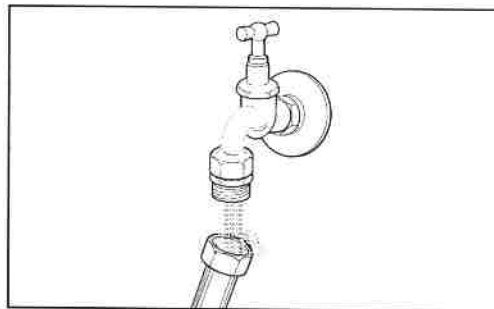

4. Rebranchez le tuyau.
5. Dévissez le tuyau sur l'arrière de l'appareil.
6. Extrayez le filtre au moyen d'une pince plate, nettoyez-le et remettez-le en place.

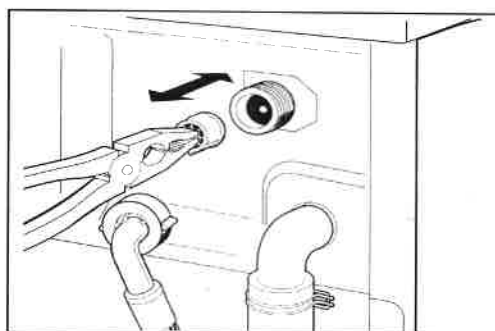

7. Rebranchez le tuyau.
8. Ouvrez le robinet de l'eau et assurez-vous que l'eau ne sort pas.
9. Refermez le robinet de l'eau.

## Réglages de base

Le réglage de base de l'appareil a été effectué à l'usine, mais on peut l'adapter selon ses exigences individuelles, lors de la mise en service ou ultérieurement, au moyen des fonctions suivantes.

**Remarque:** les altérations des réglages de base ne peuvent être effectuées que par du **personnel technique autorisé**, de préférence lors de la mise en service de l'appareil.

Les réglages de base ne peuvent être modifiés que si aucun programme de lavage n'est en cours et que le portillon de chargement est fermé. Pour modifier un réglage de base, il faut tout d'abord maintenir la/les touche(s) de programme enfoncées, puis presser la touche de marche rapide.

Les fonctions correspondantes s'affichent alors sur le visuel numérique. Lorsqu'on frappe plusieurs fois de suite la touche de marche rapide, la/le(s) touche(s) de programme demeurant enfoncées, le dernier chiffre de l'affichage change.

Exemple:

**E0-0** Fonction inactivée

**E0-1** Fonction activée

### Sécurité enfants (en usine E0-0)



La sécurité enfants sert à empêcher que de petits enfants puissent démarrer, modifier ou effacer fortuitement un programme.

Maniement de l'appareil avec la sécurité enfants activée:

Démarrage du programme:

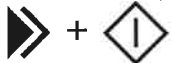

Tout en maintenant pressée la touche de marche rapide, pressez la touche de démarrage.

### Arrêt cuve pleine (en usine E1-0)

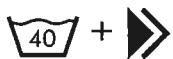

Quand cette fonction est insérée, un arrêt du rinçage a lieu automatiquement dans tous les programmes pour linge d'entretien facile et pour linge délicat.

### Rinçage additionnel (en usine E2-0)

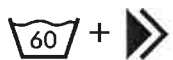

Insérez un rinçage additionnel pour améliorer les résultats du rinçage dans les régions à eau douce ou pour les allergiques.

### Niveau d'eau accru (en usine E3-0)

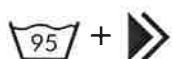

Les niveaux d'eau sont accrus pendant le lavage et le rinçage.

### Réduction du temps de lavage (en usine E5-1)

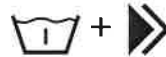

Cette fonction permet de prolonger la durée des programmes de lavage Blanc, Couleurs et Linge d'entretien facile.

### Réduction de la tension de réseau (en usine E9-0)

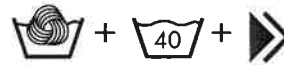

Pour modifier la tension de réseau de votre machine, pressez en même temps les touches «Laine» et «40°», maintenez-les enfoncées et pressez alors la touche «Déroulement rapide des programmes».

E9-0 = 400 V 2 N ~ 4,2 kW / 10 AR

E9-1 = 230 V 1 N ~ 2,3 kW / 10 AR

### Programme hygiénique (en usine E10-0)



Quand la fonction hygiénique est enclenchée, lors de la sélection du programme apparaît sur le visuel un message concernant d'éventuelles mesures hygiéniques (voir aussi Programme hygiénique, p. 28).

## Pannes

- ⚠ Les réparations, modifications et interventions sur des appareils électriques ne doivent être effectuées que par du personnel spécialisé dûment formé. Des réparations mal faites peuvent entraîner de considérables dommages matériels et des risques élevés pour l'utilisateur.
- ⚠ On utilisera seulement des pièces originales lors des réparations.

### Réparer soi-même les petites pannes

#### L'appareil ne se met pas en marche après avoir pressé une touche de programme:

- ▶ Vérifiez si l'interrupteur mural est allumé, et si la fiche réseau est branchée.
- ▶ Vérifiez si tous les fusibles sont intacts et si le disjoncteur automatique ne s'est pas déclenché.

#### L'appareil ne démarre pas:

- ▶ Touche de démarrage non actionnée.

#### La lessive ne s'écoule pas du compartiment I:

- ▶ Touche de prélavage  non pressée.

#### Restes de lessive dans le bac à lessive:

- ▶ Lessive humide ou formant grumeaux. Séchez le bac à lessive avant d'y verser celle-ci (nettoyage, v. p. 29). Pour les lessives liquides ou compactes, utilisez un auxiliaire de dosage. Remplissez-le de lessive et versez celle-ci sur le linge, dans le tambour.
- ▶ Cloison pour lessives liquides en position basse. Placez-la dans sa position pour lessives en poudre (v. p. 22).

#### Eau non visible pendant le lavage:

- ▶ Ce n'est pas une panne! L'eau se trouve dans l'appareil, mais au dessous de la zone visible.

#### Mauvais résultats de lavage:

- ▶ Degré de salissure plus élevé que d'habitude.
- ▶ Changez de type de lessive et de dosage.
- ▶ Choisissez la température maximale admissible pour les textiles.
- ▶ Choisissez un programme de lavage plus énergétique.

#### Restes de lessive sur le linge:

- ▶ Ceci est le fait non pas d'un mauvais comportement de votre lave-linge, mais de restes insolubles de certaines lessives sans phosphates, qui tendent quelquefois à se déposer sur le linge sous forme de taches claires.
- ▶ Remède: séchez et brossez, ou bien recommencez le rinçage dès le début. Changez éventuellement de lessive.

#### Résidus gris sur le linge:

- ▶ En cas de souillures dues à des pommades, graisses ou huiles, quelquefois la dose normale de lessive ne suffit pas; augmenter alors la dose lors du lavage successif. Remède: choisissez la température maximale admissible pour les textiles.

#### Taches grises sur le linge:

- ▶ Ces taches peuvent être le fait de cosmétiques ou de l'assouplissant, et s'être formées sur le linge hors de l'appareil, avant le lavage. Remède: une lessive liquide permettra d'éliminer certaines de ces taches.

#### Présence de mousse après le dernier cycle de rinçage:

- ▶ Certaines lessives tendent à mousser beaucoup. Ceci n'a aucune influence sur le résultat du rinçage.

#### Bruits de moteur:

- ▶ Ce n'est pas une panne! Des bruits de fonctionnement pendant le démarrage du moteur d'entraînement sont normaux.

#### Bruits de pompe:

- ▶ Des bruits pendant le démarrage de la pompe de vidange et l'aspiration de son contenu sont normaux.

#### Essorages répétés:

- ▶ Le système de contrôle des balourds a détecté un défaut d'équilibrage, qu'il tente d'éliminer par un démarrage répété de l'essorage.

#### Mauvais résultat de l'essorage

- ▶ Le système de contrôle des balourds a détecté un défaut d'équilibrage qui n'a pas pu être éliminé. Si la machine est insuffisamment chargée ou contient des pièces de linge difficile telles que des rideaux de salle de bains, le linge sera mal réparti. Le nombre de tours à l'essorage sera réduit en fonction de la charge et du balourd, afin de protéger la machine contre les contraintes excessives.

#### Vibrations au cours du lavage et de l'essorage:

- ▶ Sécurités de transport non enlevées. Observez les indications contenues dans les instructions de montage!
- ▶ Pieds de l'appareil non fixés au montage. Remettez l'appareil à niveau au moyen d'un niveau à bulle d'air, et fixez-en les pieds conformément aux instructions de montage.

#### Allongement de la durée du programme:

- ▶ S'il y a trop de mousse, le détecteur de mousse enclenchera un rinçage et un essorage supplémentaires afin de garantir un bon résultat du rinçage.
- ▶ En cas de défauts d'équilibrage importants pendant l'essorage les répartitions répétées du linge peuvent allonger la durée du programme. Remède: lavez ensemble les petites et grosses pièces de linge afin de réduire le balourd.
- ▶ Coupure du courant (tenir compte des interruptions imposées par la société de distribution).

#### La porte ne s'ouvre pas:

- ▶ Programme pas terminé.
- ▶ Arrêt cuve pleine inséré (v. p. 31).

#### Ouvrez comme suit la porte en cas de coupure de courant ou de défaillance de l'appareil:

- ▶ Fermez le robinet de l'eau!
- ▶ Faites une vidange d'urgence (v. «Nettoyage de la pompe à vidange», p. 29).
- ▶ Tirer le levier d'ouverture.

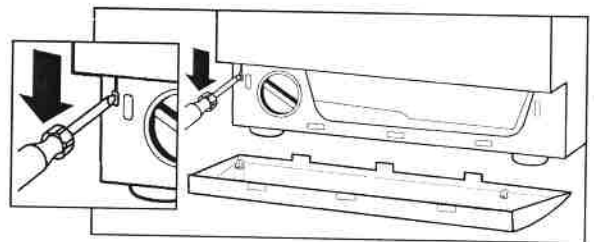

- ⚠ ● Le hublot s'ouvre. Assurez-vous de l'arrêt du tambour avant d'y introduire les mains!

## Messages de panne

En présence des messages de panne suivants, on peut remettre le programme en marche en pressant la touche de démarrage, après élimination des pannes.

### H-00 Sécurité enfants

► Tout en tenant pressée la touche de marche rapide, pressez la touche de démarrage.

### H-01 Manque d'eau

► Ouvrez le robinet de l'eau et redémarrez.  
 ► Filtre d'arrivée d'eau bouché.  
 V. «Nettoyage du filtre d'arrivée d'eau» (p. 30).  
 ► Assurez-vous que le filtre d'évacuation est correctement placé; v. «Nettoyage de la pompe à vidange» (p. 29/30).  
 ► Coupure d'eau.

### H-02 Accumulation d'eau

► Vérifiez si le tuyau d'évacuation n'est pas plié, et si la sortie d'eau (incombant au client) n'est pas bouchée.  
 ► Nettoyez la pompe de vidange (v. p. 29/30).

### H-03 Ouverture la porte de chargement

► Presser la porte en position jusqu'à ce que la fermeture s'encliquette correctement.

### H-04 Détection d'un défaut d'équilibrage

► Essorage non effectué.  
 ► Évitez de charger le tambour avec seulement un petit nombre de grosses pièces.  
 ► Desserez le linge: répétez l'essorage au moyen du programme d'essorage distinct.

### Si l'appareil affiche une panne de fonctionnement F -- :

► Interrompez le programme au moyen de la touche de marche rapide, et choisissez un nouveau programme.

### En cas de message répété de panne:

► Coupez l'alimentation électrique pendant 1 minute environ, puis rétablissez-la. (Retirez la fiche réseau ou fermez l'interrupteur mural)  
 ► L'appareil est de nouveau prêt à fonctionner dès que les témoins des programmes clignotent.  
 ► Choisissez un nouveau programme.

### Si le message de panne se répète encore:

► Notez le message de panne.  
 ► Fermez le robinet de l'eau et retirez la fiche réseau ou fermez l'interrupteur mural.  
 ► Informez le service après-vente.

## Après-vente

Avant d'appeler le service après-vente, vérifiez si vous ne pouvez pas remédier vous-même à la panne (v. «Pannes», p. 32).

Si vous faites appel à un technicien d'assistance, des coûts vous seront facturés pour ses conseils même pendant la période de garantie. Sont exclues de la garantie toutes pannes résultant d'une mauvaise utilisation de la machine, de l'encrassement du filtre ou de la présence de corps étrangers.



Si vous ne pouvez réparer vous-même la panne, retirez la fiche réseau ou fermez l'interrupteur mural, fermez le robinet de l'eau et appelez le service après-vente. Indiquez au service après-vente le message d'erreur F -- ainsi que le numéro du produit et celui de l'appareil. Vous trouverez ces données sur la plaque signalétique visible dans le cadre de la porte quand elle est ouverte. Notez ici le numéro de votre appareil.

Numéro de produit \_\_\_\_\_

Numéro de l'appareil \_\_\_\_\_

Lined writing area on the left side of the page.

Lined writing area on the right side of the page.

Note